



Erhvervsfremme
Styrelsen

Erhvervsministeriet

Dahlerups Pakhus
Langelinie Allé 17
2100 København Ø
Tlf. 35 46 60 00
Fax 35 46 60 01
E-post efs@efs.dk
www.efs.dk

TYPEGODKENDELSESATTEST

Nr.: 2000-7053-1414

Udgave: 1

Dato: 2002-02-15

Gyldig til: 2003-11-30

Systembetegnelse: TS 24.61-009

AUTOMATISK VÆGT til KONTINUERLIG, TOTALISERENDE VEJNING

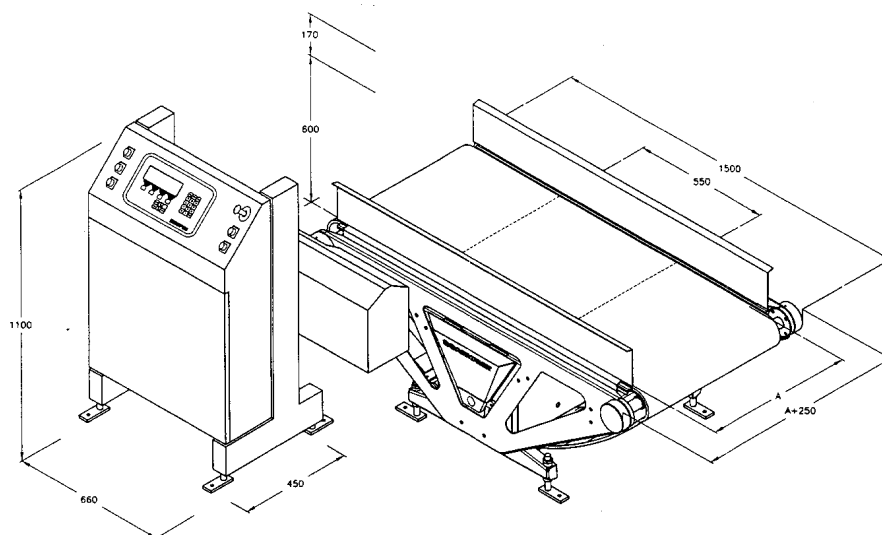

Producent	Scanvægt International A/S.
Ansøger	Scanvægt Nordic A/S.
Art	Transportbåndsvægt.
Type	Scanflow 4600/4674.xx.yy. xx er båndbredde: 35, 60 eller 90 cm. yy er Max: 15, 30 eller 50 kg.
Anvendelse	Industriel vejning.
Suppl. udstyr	Formularprinter DTP 384 / OKI 280. Linieprinter DTP 360 / Citizen iDP 3540. Etiketprinter Intermec Easy Coder F2, F4 501xp eller 601xp.
Typegodkendelse	I overensstemmelse med OIML R50, 1997.

BEMÆRK ! Måleinstrumenter, som ikke er helt identiske med det i attesten fastlagte, kan kun verificeres under forudsætning af særskilt godkendelse ved tillæg til denne attest.

1. LEGALE MÅLEDATA

A. Den automatiske vægt.

I overensstemmelse med OIML R50, udgave 1997.

Typebetegnelse	4600/4674.35.15	4600/4674.35.30	4600/4674.35.50
	4600/4674.60.15	4600/4674.60.30	4600/4674.60.50
Nøjagtighedsklasse	0,5	0,5	0,5
Båndbredde/platformbredde	350 eller 600 mm	350 eller 600 mm	350 eller 600 mm
Båndlængde	3370 mm	3370 mm	3370 mm
Platformlængde (L)	550 mm	550 mm	550 mm
Maksimum flowrate (Q_{max})	9,8 - 73,6 t/time	19,6 - 147,3 t/time	32,7 - 245,5 t/time
Minimum flowrate (Q_{min})	2,0 - 14,7 t/time	3,9 - 29,5 t/time	6,5 - 49,1 t/time
Min. totaliseret last (Σ_{min})	0,20 - 1,47 t	0,39 - 2,95 t	0,65 - 4,91 t
Båndhastighed	0,1 - 0,75 m/sek.	0,1 - 0,75 m/sek.	0,1 - 0,75 m/sek.
Maksimumslast (Max)	15 kg	30 kg	50 kg
Totaltællers delingsværdi	0,01 kg	0,02 kg	0,05 kg

Typebetegnelse	4600/4674.90.30	4600/4674.90.50
Nøjagtighedsklasse	0,5	0,5
Båndbredde/platformbredde	900 mm	900 mm
Båndlængde	3370 mm	3370 mm
Platformlængde (L)	550 mm	550 mm
Maksimum flowrate (Q_{max})	19,6 - 98,2 t/time	32,7 - 163,6 t/time
Minimum flowrate (Q_{min})	3,9 - 19,6 t/time	6,5 - 32,7 t/time
Min. totaliseret last (Σ_{min})	0,39 - 1,96 t	0,65 - 3,27 t
Båndhastighed	0,1 - 0,5 m/sek.	0,1 - 0,5 m/sek.
Maksimumslast (Max)	30 kg	50 kg
Totaltællers delingsværdi	0,02 kg	0,05 kg

2. VERIFIKATIONSBESTEMMELSER**Verifikation**

I henhold til MDIR 24.31-01 og OIML R50.

Vægten kan verificeres med en anden vejecelle end type SHBxR fra Revere Transducers når de tre følgende krav er opfyldt.

- Et notificeret organ har attesteret at vejecellen er i overensstemmelse med OIML R60.
- Vejemodulets mekaniske konstruktion må ikke ændres.
- Vejecellens udgangssignal skal tilfredsstille visningsenhedens krav til mindste indgangsspænding som er 1,5 µV per delingsværdi.

Påskrifter

Type/verifikationskilt: »Fabrikat, systembetegnelse, typebetegnelse, fabrikationsnummer, VAC/Hz, "Nulstilling skal have en varighed som svarer til 3 båndomløb" og Checknummer: (vises i display)«.

I informationsdisplay: » $\boxed{0,5}$, Max, totaltællers delingsværdi, kontrol-tællers delingsværdi, $-5^{\circ}\text{C}/+40^{\circ}\text{C}$, båndhastighed, L, Qmax, Qmin, Σ min og Max«.

Supplerende skilt: "Automatisk vægt til vejning af: (produkt)".

Plombering

Type/verifikationskiltet er placeret på pulten ved siden af betjeningspanelet.

Vejeelektronikken sikres med kalibreringstæller, der tæller op hver gang vægtens vejefunktion kalibreres.

Vejecellesamlebokse skal sikres med forseglingsmærker eller trådplombe.

Plomber stemples med verifikationsmærke.

Erhvervsfremme Styrelsen forbeholder sig ret til at kræve ændringer i sikringsplomberingen.

3. KONSTRUKTION

ScanFlow 4674 består af en visningsenhed med en vejebro baseret på et vejemodul opbygget som et Robervall parallelogram med en vejecelle type SHBxR fra Revere Transducers eller en tilsvarende vejecelle.

Vejebordet støtter et transportbånd, som flytter det vejede materiale. Båndets hastighed måles ved hjælp af en induktiv aftaster, som er monteret ved et endestop med tachohuller.

Båndet er udstyret med fordybninger som tænder på trækjulet er i indgreb med.

Visningsenheden er monteret i en separat styrepult og har følgende kendetegn: Dynamisk nulindstilling, 25 taster, protective interface til printer, subtraktiv tara, nulindikation, indikation af flow over Qmax, indikation af flow under Qmin.

4. DOKUMENTATION

Ansøgning nr. 2000-7053-1414.

P. Claudi Johansen