

Gyldig til 1986-12-31

Systembetegnelse: IV-102

MÅLEANLÆG

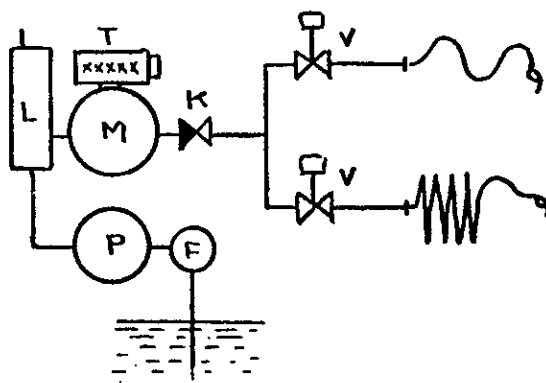

Fabrikant
Anmelder
Art

Liquid Controls Corporation, North Chicago, U.S.A.
Hamag Pumpefabrik A/S.

Typen
Anvendelse

Rotorlamelmåler med mekanisk tællerværk med stemplingsmekanisme, forindstillingsmekanisme og luftudskiller.
M5.
Udmåling af benzin, petroleum eller gasolie.

Plombering

Uændret.

Ansøgning nr. 1985-763/000-387, dateret 1985-03-04.

J. Kaavé/P. Claudi Johansen

BEMÆRK!

Dette tillæg forudsættes anvendt i forbindelse med den egentlige typegodkendelsesattest, som sammen med dette og eventuelle andre tillæg udgør en helhed.