

18. TILLÆG TIL  <b>TYPEGODKENDELSESATTEST</b>  Nr. 298	Nr.: 1998 - 7053 - 1228
	Udgave: 2
	Dato: 2004-03-29
Gyldig til 2006-03-29	Systembetegnelse: IV-51

## MÅLEANLÆG

Nedennævnte måleanlæg er herefter **individuel godkendt** under systembetegnelsen IV-51

Producent	Fluid Transfer, England	
Ansøger	Shell-StatOil-Total I/S, Københavns Lufthavn, Kastrup	
Art	Dispenservogn med volumen-væskemåler	
Type	Ingen specificeret type	
Anvendelse	Udmåling af petroleum eller JET-A1	
Opstillingssted	Shell-StatOil-Total I/S, Københavns Lufthavn, Kastrup	
<b>TS-nr. 61693</b>	<b>Måler serie nr. 54333</b>	<b>Køretøj nr. Dispenser 7</b>
<b>TS-nr. 61692</b>	<b>Måler serie nr. 54332</b>	<b>Køretøj nr. Dispenser 8</b>
<b>TS-nr. 61694</b>	<b>Måler serie nr. 54331</b>	<b>Køretøj nr. Dispenser 9</b>

### 1. LEGALE MÅLEDATA

Kapacitet	Maksimum	3500 liter / minut	
	Minimum	400 liter / minut	
Mindste verificerede udmåling		500 liter	
Tællerværk	Litertæller	Kapacitet	999999 liter
		Deling	1 liter
	Totaltæller	Kapacitet	99999999 liter
		Deling	1 liter
Verifikationstolerance	± 0,5 %		

### 2. VERIFIKATIONSBESTEMMELSER

Verifikation	Årligt, samt såfremt den legale plombering er brudt eller defekt, samt efter indgreb, der kan have betydning for udmålingernes nøjagtighed.			
Påskrifter	Skalaplade:	Liter og Total		
	Verifikationsskilt:	Til petroleum eller JET-A1		
		Systembetegnelse,	TS nr.,	Fabr. nr.
		Min ..... l/min	Max ..... l/min.	
	Verifikationen gælder kun udmåling over ..... liter			
Plombering	Justerskilt sikres med 18 mm årstalsplombe til målerhus.			
	Med plombetråd og løse plomber med verifikationsmærke sikres: Front- og endedæksel til målerhus og målerhuse mod adskillelse, dæksel over regulering mod åbning og gearbox dæksel til tællerværk.			

**BEMÆRK !**

Dette tillæg forudsættes anvendt i forbindelse med den egentlige typegodkendelsesattest, som sammen med dette og eventuelle andre tillæg udgør en helhed.

3. KONSTRUKTION

Hovedkomponentliste	Fabrikat	Type	Bemærkninger
Måleorgan	Avery-Hardoll	BM 850	Magen til type CM, men med udvidet viskositetsområde
Luftudskiller	Faudi	FFM1 -34 -12	Filter/vandseparator med luftudskiller
Tællerværk forsynet med totaltæller	Veder-Root	Form no.: 0788700 908	

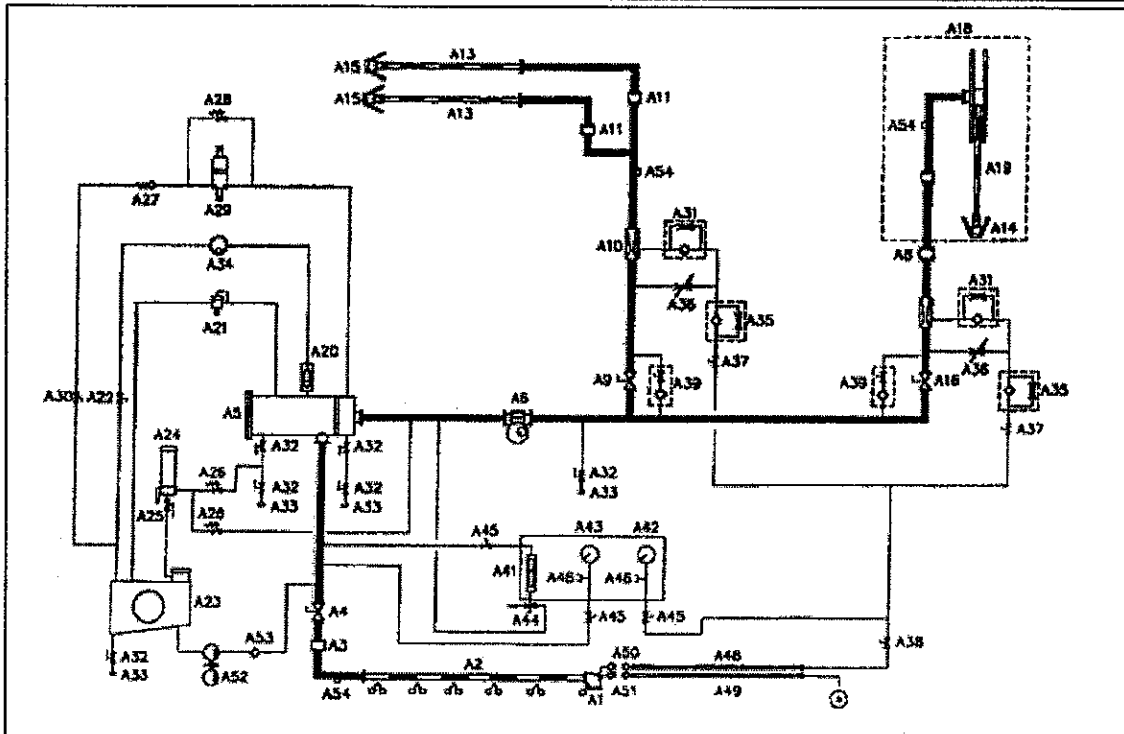

Stykliste for rørdiagram / detail komponentliste

Pos.	Stk.	Benævnelse	Dim.	Fabrikat	Type
A1	1	Hydrantkobling	4"	Carter Fueling Co	60700-1-DGNW
A2	1	Hydrantslange	4" x 12m	Elaflex	DA028-49
A3	1	Drejefled	4"	Fluid Transfer Ltd	DC1113
A4	1	Ventil	100 mm	Renus	44551139
A5	1	Filtermonitor		Faudi	FFM1 - 34 - 12
A6	1	Måler	6"	Avery Hardoll	BM 850
A8	1	Kompensator	80 mm	Elaflex	DA2247-2
A10	1	Venturi		Fluid Transfer Ltd	DC1222-5
A13	2	Slange	2" x 3.3m	Elaflex	DA0302-3.3m
A14-15	3	Kobling	2½"	Carter Fueling Co	64348CEF4U6K
A17	1	Venturi		Fluid Transfer Ltd	DCM12001-1
A18	1	Slangetromle		Fluid Transfer Ltd	DD20463
A19	1	Slange	2" x 30m	Elaflex	DA0302-30m
A20	1	Luftudlader	1/8"	Armstrong	11AV
A23	1	Recoverytank		Fluid Transfer Ltd	DC20465
A24	1	Fuel Sampler		Fluid Transfer Ltd	DDA11432
A34	1	Overtryksventil		Seetru Ltd	63613A1303-150
A41	1	Diff. trykmanometer		Schultz Engineering Ltd	50SC970030
A52	1	Pumpe		Fluid Transfer Ltd	DB9150